

Precisazione della descrizione a pag. 3 del MOTORE DVS SUPER ROK

DISTANZIALE DI SCARICO e GUARNIZIONE DI SCARICO

Precisiamo che sono possibili le seguenti opzioni:

- Opzione 1:** si può non utilizzare la guarnizione tra il collettore di scarico e il cilindro.
- Opzione 2:** si può utilizzare 1 guarnizione tra il collettore di scarico e il cilindro.
- Opzione 3:** si può utilizzare il distanziale tra il collettore di scarico e il cilindro senza guarnizione.
- Opzione 4:** si possono utilizzare 2 guarnizioni tra il collettore di scarico, il distanziale e il cilindro.
- Opzione 5:** si può utilizzare 1 sola guarnizione tra il distanziale, il collettore di scarico e il cilindro.

Ogni altro tipo di assemblaggio non è ammesso.

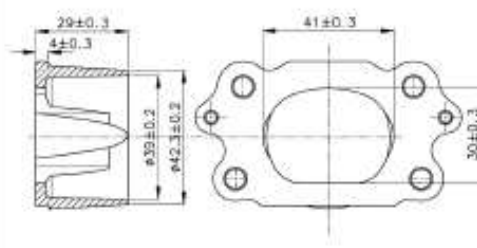
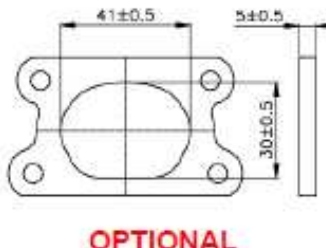
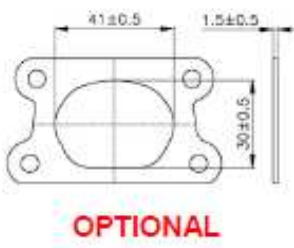
COLLETTORE DI SCARICO EXHAUST MANIFOLD COLLECTEUR ECHAPPEMENT	DISTANZIALE SCARICO – EXHAUST SPACER	GUARNIZIONE SCARICO – EXHAUST GASKET
	 <p style="text-align: center;">OPTIONAL</p>	 <p style="text-align: center;">OPTIONAL</p>

Attenzione : TUTTI LE PARTI DEL MOTORE DEVONO ESSERE ORIGINALI VORTEX ROK DVS.
 Né il motore né gli accessori possono essere in alcun modo modificati. Per modifica si intende qualsiasi cambiamento di forma, di contenuto o funzione che rappresenta una condizione di differenza da quanto originariamente costruito. Questo comprende l'aggiunta e/o la sottrazione di materiale e/o parti dal pacchetto di assemblaggio del motore a meno che non sia consentito da questo regolamento.
Attention : ALL THE ENGINE PARTS MUST BE ORIGINAL BY VORTEX ROK DVS.
 Neither engines nor accessories can be modified. By this we mean any shape, content or function changes which may differ from what previously conceived. Furthermore this includes any addition and /or removal of material and /or parts from the engine set-up package unless provided by this regulation.
Attention : TOUTES LES PARTS DU MOTEUR DOIVENT ETRE ORIGINALES VORTEX ROK DVS.
 Ni le moteurs ni les accessoires peuvent être modifiés. Tout changement dans la forme, le contenu ou le fonctionnement qui puisse apporter des modifications au projet initial est interdit. Ci-inclus aussi l'addition et/ou l'enlèvement de matériaux et/ou pièces de paquet d'assemblage moteur, sauf dans le cas où il soit permis par ce règlement.



Roma li, 26.02.2015