

Comunicato ufficiale n° 4

LA PRESENTE "ERRATA CORRIGE" ANNULLA E SOSTITUISCE LA PRECEDENTE PAGINA 8 DELLA SCHEDA TECNICA DI IDENTIFICAZIONE DEL MOTORE ROK DVS

<http://www.vortex-rok.com/campionati/italia2015/pdf/fiche2015DVS.pdf>



ROK DVS



ERRATA CORRIGE ALLA SCHEDA D' IDENTIFICAZIONE 2015 MOTORE DVS pagina 8, in vigore dal 3/3/2015
ERRATA CORRIGE DVS ENGINE 2015 IDENTIFICATION SHEET

page 8, valid from 3/3/2015

ERRATA CORRIGE A' LA FICHE D'IDENTIFICATION 2015 DU MOTEUR DVS
page 8, avec validité à partir de 3/3/2015

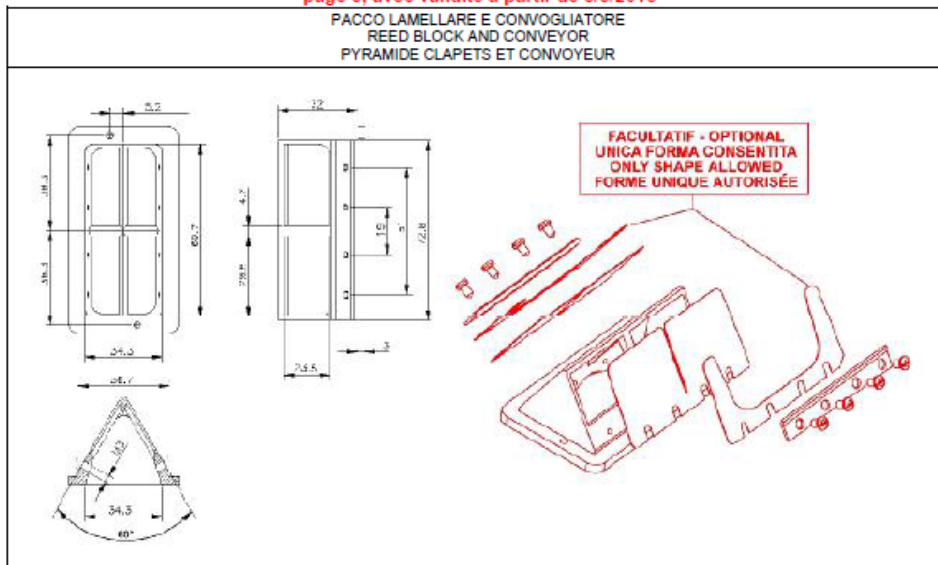

E' POSSIBILE AGGIUNGERE UN SOLO RINFORZO (BALESTRINO) SULLE LAMELLE
IT'S ALLOWED TO ADD ONLY ONE REINFORCEMENT (STOPPER) ON THE PETALS
EST POSSIBLE AJOUTER UN RENFORT (RESSORT A LAMES) SUR LES CLAPETS

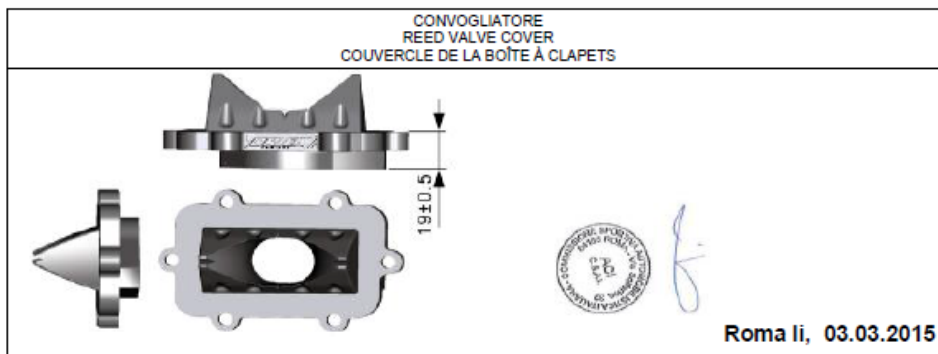

Attenzione : TUTTI LE PARTI DEL MOTORE DEVONO ESSERE ORIGINALI VORTEX ROK DVS.

Né il motore né gli accessori possono essere in alcun modo modificati. Per modifica si intende qualsiasi cambiamento di forma, di contenuto o funzione che rappresenta una condizione di differenza da quanto originariamente costruito. Questo comprende l'aggiunta e/o la sottrazione di materiale e/o parti dal pacchetto di assemblaggio del motore a meno che non sia consentito da questo regolamento

Attention : ALL THE ENGINE PARTS MUST BE ORIGINAL BY VORTEX ROK DVS.

Neither engines nor accessories can be modified. By this we mean any shape, content or function changes which may differ from what previously conceived. Furthermore this includes any addition and /or removal of material and /or parts from the engine set-up package unless provided by this regulation.

Attention : TOUTES LES PARTS DU MOTEUR DOIVENT ETRE ORIGINALES VORTEX ROK DVS.

Ni le moteurs ni les accessoires peuvent être modifiés. Tout changement dans la forme, le contenu ou le fonctionnement qui puisse apporter des modifications au projet initial est interdit. Ci-inclus aussi l'addition et/ou l'enlèvement de matériaux et/ou pièces de paquet d'assemblage moteur, sauf dans le cas où il soit permis par ce règlement.



- pag. 8 -

www.vortex-rok.com