

Comunicato ufficiale n° 6

LA PRESENTE "ERRATA CORRIGE" ANNULLA E SOSTITUISCE LA PRECEDENTE PAGINA 3 DELLA SCHEDA TECNICA DI IDENTIFICAZIONE DEL MOTORE ROK DVS



<http://www.vortex-rok.com/campionati/italia2015/pdf/fiche2015DVS.pdf>



ROK DVS

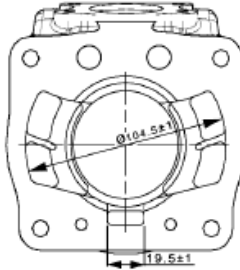
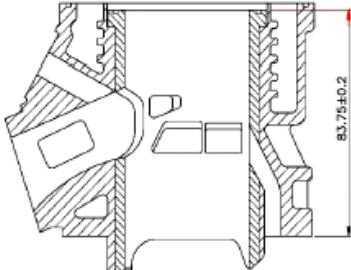

ERRATA CORRIGE ALLA SCHEDA D'IDENTIFICAZIONE 2015 MOTORE DVS pagina 3, in vigore dal 25/03/2015
ERRATA CORRIGE DVS ENGINE 2015 IDENTIFICATION SHEET page 3, valid from 25/03/2015
ERRATA CORRIGE A' LA FICHE D'IDENTIFICATION 2015 DU MOTEUR DVS page 3,
avec validité a partir de 25/03/2015

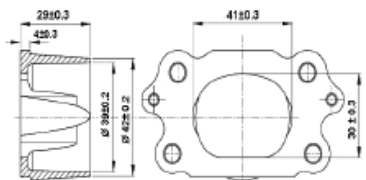
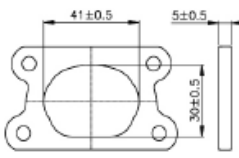
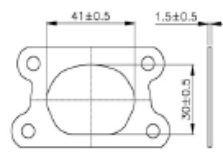
DESCRIZIONE: CILINDRO CON CANNA IN GHISA DESCRIPTION: CYLINDER WITH CAST IRON LINER DESCRIPTION: CYLINDRE AVEC CHEMISE EN FONTE		
BASE CILINDRO CYLINDER BASE PIED DU CYLINDRE	SEZIONE DEL CILINDRO CYLINDER SECTION COUPE PAR SECTION DU CYLINDRE	
		
BASE CILINDRO CYLINDER BASE PIED DU CYLINDRE	CONDOTTO DI SCARICO EXHAUST DUCT CONDUITE D'ECHAPPEMENT	
		
COLLETTORE DI SCARICO EXHAUST MANIFOLD COLLECTEUR ECHAPPEMENT	DISTANZIALE SCARICO - EXHAUST SPACER	GUARNIZIONE SCARICO - EXHAUST GASKET
	 <p style="text-align: center;">OPTIONAL</p>	 <p style="text-align: center;">OPTIONAL</p>

Attenzione : TUTTI LE PARTI DEL MOTORE DEVONO ESSERE ORIGINALI VORTEX ROK DVS.

Né il motore né gli accessori possono essere in alcun modo modificati. Per modifica si intende qualsiasi cambiamento di forma, di contenuto o funzione che rappresenta una condizione di differenza da quanto originariamente costruito. Questo comprende l'aggiunta e/o la sottrazione di materiale e/o parti dal pacchetto di assemblaggio del motore a meno che non sia consentito da questo regolamento

Attention : ALL THE ENGINE PARTS MUST BE ORIGINAL BY VORTEX ROK DVS.

Neither engines nor accessories can be modified. By this we mean any shape, content or function changes which may differ from what previously conceived. Furthermore this includes any addition and/or removal of material and/or parts from the engine set-up package unless provided by this regulation.

Attention : TOUTES LES PARTS DU MOTEUR DOIVENT ETRE ORIGINALES VORTEX ROK DVS.

Ni le moteurs ni les accessoires peuvent être modifiés. Tout changement dans la forme, le contenu ou le fonctionnement qui puisse apporter des modifications au projet initial est interdit. Ci-inclus aussi l'addition et/ou l'enlèvement de matériaux et/ou pièces de paquet d'assemblage moteur, sauf dans le cas où il soit permis par ce règlement.